



DRAINCOR

MOTOBOMBA SUMERGIBLE PARA LODOS
CON SISTEMA TRITURADOR

ESPECIFICACIONES

Motobomba sumergible integrada con un sistema triturador en acero, ideal para aguas residuales con sólidos en suspensión.

APLICACIONES

- > Para la evacuación de aguas fecales y residuales
- > Fosas sépticas
- > Aguas de infiltración y pluviales
- > En general, aguas residuales con sólidos en suspensión

MOTOR

- > Asíncrono, dos polos
- > Protección IP 68
- > Aislamiento clase F
- > Servicio continuo (totalmente sumergido)

CARACTERÍSTICAS DE CONSTRUCCIÓN

- > Cuerpo de la bomba, impulsor, succión y descarga en acero gris de fundición.
- > Sello mecánico: Carburo de Silicio-Grafito.
- > Pie de bomba en Acero inoxidable AISI 304.
- > Cuenta con sistema triturador en acero F-520.
- > Juntas: NBR/EPDM.
- > Incluye caja de control, interruptor flotador para operación automática, 10m de cable sumergible tomacorriente y codo de descarga.

CARACTERÍSTICAS DE OPERACIÓN

- > Temperatura máxima del líquido a bombear : 40°C
- > Máxima sumergencia: 7 m



CAJA DE CONTROL

- > Capacitor de arranque de 50 μf $\pm 5\%$
- > Capacitor de trabajo de 16 μf $\pm 5\%$
- > Incluye clixon

DESCRIPCIÓN DEL CÓDIGO

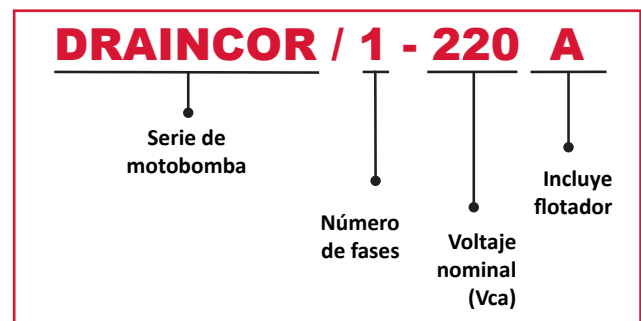

CURVA DE OPERACIÓN



TABLA DE ESPECIFICACIONES

CÓDIGO	POTENCIA		FASES X VOLTS (Vca)	CORRIENTE (A)	DESCARGA (pulgadas)	PASO DE SÓLIDOS EN SUSPENSIÓN (mm)	CARGA EN METROS (psi)			
	HP	kW					5 (7.1)	9 (12.8)	13 (18.5)	17 (28.4)
DRAINCOR/1220A	1.7	1.3	1 x 220	8.2	1.5"	N/A	GASTO (lpm)			
							280	215	140	70

DIMENSIONES Y PESO

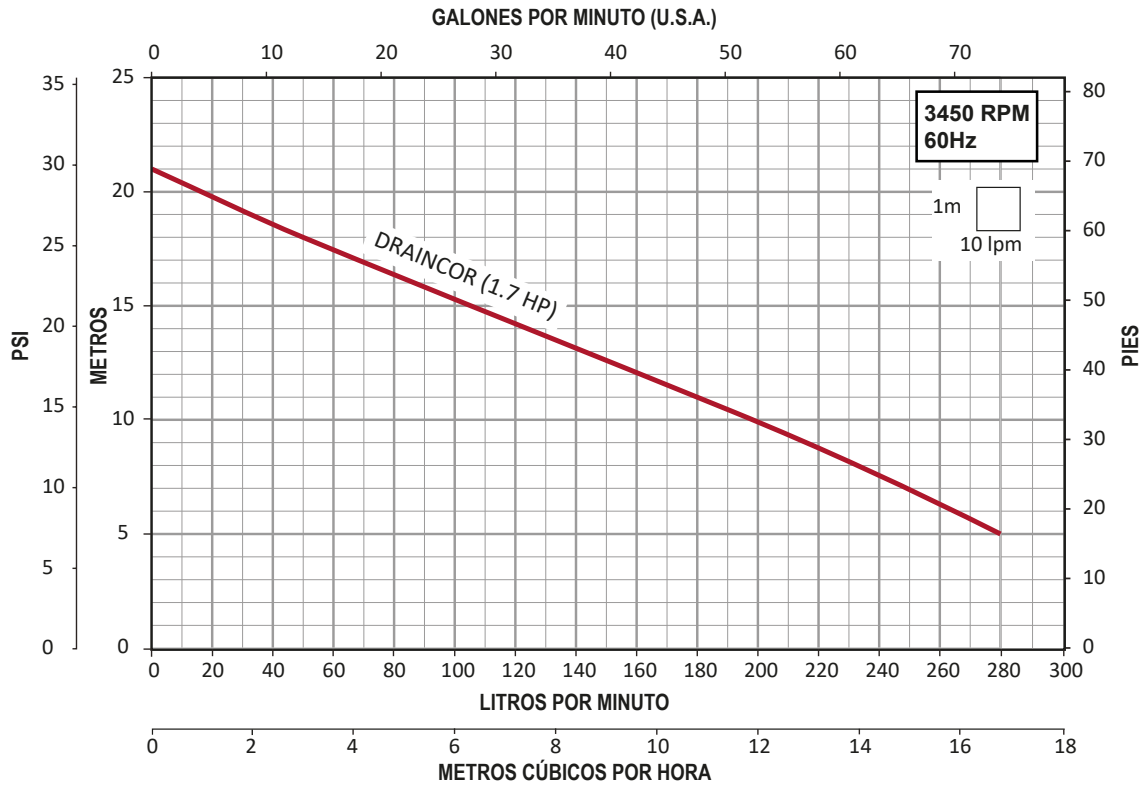
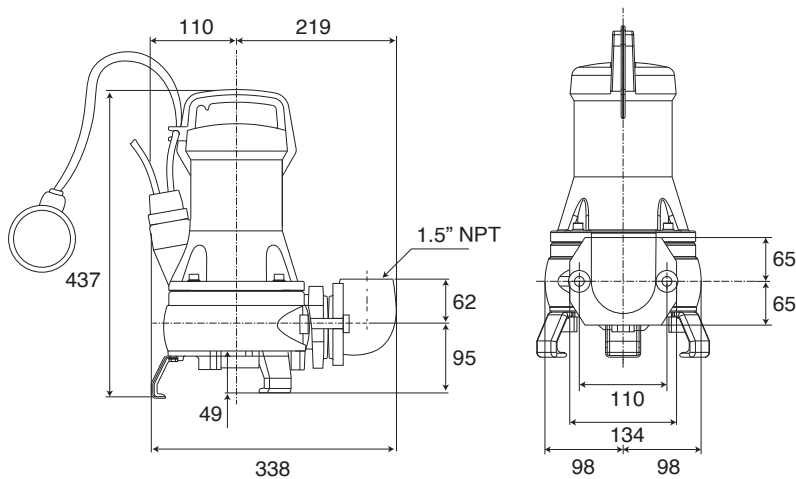

Peso: 25 kg

Dimensiones en mm

