

 Enerwell®

5 000
WATTS DE POTENCIA



GENERADOR PORTÁTIL A GASOLINA CON TECNOLOGÍA
TRUE INVERTER

EWGINV-5K-GSL-M

CON ENCENDIDO
REMOTO
PARA MAYOR COMODIDAD Y CONTROL



**DISEÑO ERGONÓMICO, VERSÁTIL
Y PRÁCTICO, PENSADO PARA TI**

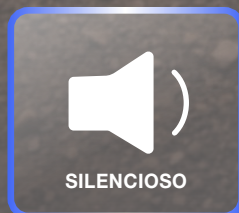

PANEL DE CONTROL

- 1** INDICADORES DE ESTADO (nivel bajo de aceite, estado de la fuente de alimentación y sobrecarga)
- 2** REINICIO DEL GENERADOR
- 3** DISPLAY DE MONITOREO (frecuencia, voltaje y tiempo)
- 4** MODO AHORRO
- 5** ARRANQUE/PARO DE MOTOR
- 6** SALIDAS DE 5 V, USB TIPO A Y TIPO C (2.1 A)
- 7** CONEXIÓN A TIERRA
- 8** SALIDA DÚPLEX DE 120 Vca
- 9** SALIDA (TWIST LOCK) DE 120 Vca / 240 Vca (30 A)

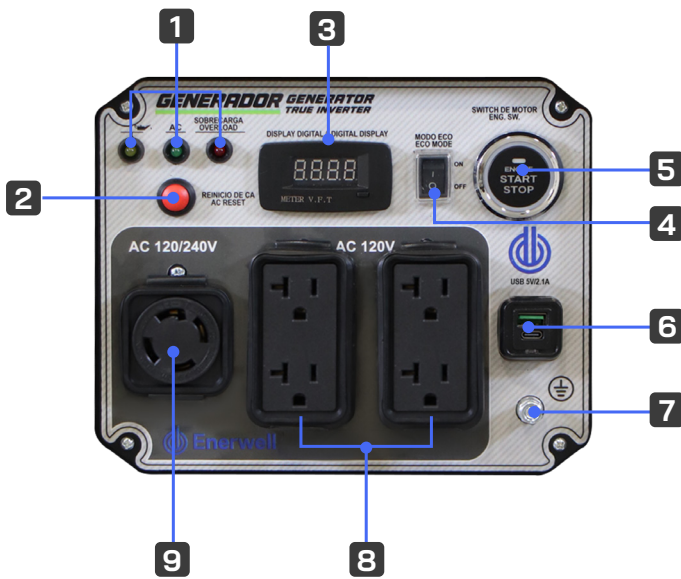

ESPECIFICACIONES

MODELO	EWGINV-5K-GSL-M
GTIN-13 (código de e-commerce)	7503058094746
Potencia de arranque	5 500 W
Potencia de operación	5 000 W
Voltaje de salida nominal	120 Vca / 240 Vca
Número de fases	2
Corriente nominal por fase	20.8 A
Frecuencia	60 Hz
Conexiones	2 x Contacto dúplex 120 Vca 1 x Contacto (twist lock) 120 Vca / 240 Vca (30 A) 1 x USB Tipo A (2.1 A) 1 x USB Tipo C (2.1 A)
Método de arranque	Manual / Eléctrico
Tanque de combustible	11 L
Tiempo de operación continua	3.7 h
Decibeles de operación (7 metros)	68 dB
Indicador nivel de gasolina	Sí
Ruedas	Sí
Kit de conexión en paralelo	No disponible

INFORMACIÓN DEL MOTOR

Tipo	OHV (Over Head Valves)
Potencia	9.2 HP
Cilindrada del motor	223 CC
No. De cilindros	1
Enfriamiento	Aire
Velocidad máxima	5 000 r/min
Velocidad modo ahorro	3 600 r/min
Tiempos	4
Tipo de aceite	SAE 10W-30 o 10W-40
Capacidad del aceite	0.9 L
Filtro de aire	Sí

DIMENSIONES

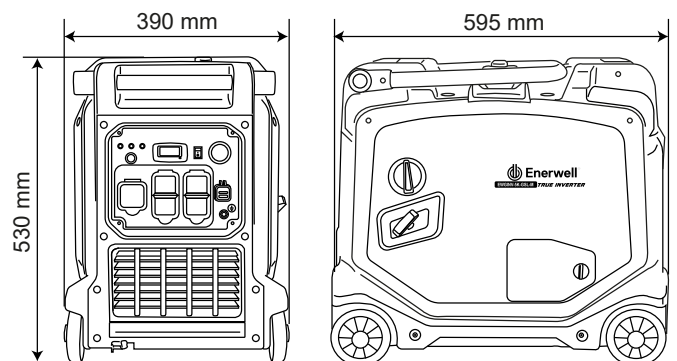

Peso: 42 kg